

ONECONCEPT

Wäscheschleuder



10026445 10025446

Sehr geehrter Kunde,

wir gratulieren Ihnen zum Erwerb Ihres Gerätes. Lesen Sie die folgenden Hinweise sorgfältig durch und befolgen Sie diese, um möglichen Schäden vorzubeugen. Für Schäden, die durch Missachtung der Hinweise und unsachgemäßen Gebrauch entstehen, übernehmen wir keine Haftung.

Sicherheitshinweise

Zur Reduzierung der Gefahr von Brand, elektrischem Schlag und Beschädigung:

- Setzen Sie dieses Gerät nicht dem Regen aus.
- Stellen Sie keine mit Flüssigkeiten gefüllten Gefäße, wie Vasen, auf dieses Gerät.
- Ausschließlich das empfohlene Zubehör verwenden.
- Reparieren Sie dieses Gerät nicht selbst.
- Wenden Sie sich zur Wartung an qualifiziertes Kundendienstpersonal.
- Lassen Sie keine Gegenstände aus Metall in dieses Gerät fallen.

Netzkabel/Netzteil

- Schließen Sie das Gerät nur an Steckdosen an, die der auf dem Gerät angegebenen Spannung entsprechen.
- Stecken Sie den Netzstecker vollständig in die Steckdose ein.
- Ziehen Sie nicht am Kabel, knicken Sie es nicht und stellen Sie keine schweren Gegenstände darauf.
- Fassen Sie den Stecker nicht mit nassen Händen an.
- Fassen Sie den Stecker beim Herausziehen an seinem Korpus an.
- Verwenden Sie keinen beschädigten Netzstecker oder eine beschädigte Steckdose.
- Installieren Sie dieses Gerät so, dass das Netzkabel sofort aus der Steckdose gezogen werden kann, wenn Störungen auftreten.

Kleine Objekte/Verpackungsteile

Bewahren Sie die kleine Objekte (z.B. Schrauben und anderes Montagematerial, Speicherkarten) und Verpackungsteile außerhalb der Reichweite von Kindern auf, damit sie nicht von diesen verschluckt werden kann. Lassen Sie kleine Kinder nicht mit Folie spielen. Es besteht Erstickungsgefahr!

Aufstellung

- Stellen Sie das Gerät auf eine trockene, ebene, wasserfeste und hitzebeständige Oberfläche.
- Die Steckdose muss leicht zugänglich sein, um im Notfall das Gerät schnell vom Stromkreis trennen zu können.
- Installieren oder positionieren Sie dieses Gerät nicht in einem Bücherregal, Einbauschränk oder einem sonstigen engen Raum. Stellen Sie eine gute Belüftung des Gerätes sicher.
- Stellen Sie das Gerät nicht auf Verstärker oder andere Geräte, die heiß werden können. Diese Hitze könnte das Gerät beschädigen.
- Setzen Sie dieses Gerät keinem direkten Sonnenlicht, hohen Temperaturen, starker Feuchtigkeit und übermäßigen Erschütterungen aus.

Netzadapter

- Der Netzadapter kann mit Wechselstrom von 220 - 240 V betrieben werden.
- Verwenden Sie aber einen geeigneten Steckeradapter, wenn der Stecker nicht in die Netzsteckdose passt.

Bestimmungsgemäßer Gebrauch

Dieses Gerät dient dem Trockenschleudern von Kleidungsstücken. Es ist ausschließlich für diesen Zweck bestimmt und darf nur zu diesem Zweck verwendet werden. Es darf nur in der Art und Weise benutzt werden, wie es in dieser Gebrauchsanleitung beschrieben ist. Dieses Gerät ist nicht dafür bestimmt, durch Personen (einschließlich Kinder) mit eingeschränkten physischen, sensorischen oder geistigen Fähigkeiten oder mangels Erfahrung und/oder mangels Wissen benutzt zu werden, es sei denn, sie werden durch eine für ihre Sicherheit zuständige Person beaufsichtigt oder erhalten von ihren Anweisungen, wie das Gerät zu benutzen ist. Kinder sollten beaufsichtigt werden, um sicherzustellen, dass sie nicht mit dem Gerät spielen.

Transport des Gerätes

Bitte bewahren Sie die Originalverpackung auf. Um einen ausreichenden Schutz beim Transport des Gerätes zu erreichen, verpacken Sie das Gerät in der Originalverpackung.

Reinigung

Verwenden Sie keine flüchtigen Flüssigkeiten, wie Insektensprays. Durch zu starken Druck beim Abwischen können die Oberflächen beschädigt werden. Gummi- oder Plastikteile sollten nicht über einen längeren Zeitraum mit dem Gerät in Kontakt sein. Reinigen Sie das Gerät und die Etagen mit Hilfe eines weichen Lappens und warmem Wasser, ggf. einer Seifenlauge. Tauchen Sie die Basis nie unter Wasser.

Reparaturen

- Reparaturen am Gerät sollten nur von einer autorisierten Fachwerkstatt durchgeführt werden.
- Ein Umbauen oder Verändern des Produktes beeinträchtigt die Produktsicherheit. Verletzungsgefahr!
- Öffnen Sie das Produkt niemals eigenmächtig und führen Sie Reparaturen nie selber aus!
- Falscher Zusammenbau führt möglicherweise zu Fehlfunktionen oder dem Totalausfall.
- Öffnen Sie in keinem Fall das Gerät.
- Es wird keine Haftung für Folgeschäden übernommen. Technische Änderungen und Irrtümer vorbehalten!
- Die Gewährleistung verfällt bei Fremdeingriffen in das Gerät.

Geräteübersicht

- 0 Kindersicherung
- 1 Deckel-Verschluss
- 2 Deckel
- 3 Griffe
- 4 Trommel
- 5 Schalter
- 6 Gehäuse
- 7 Abfluss
- 8 Sicherheitsabdeckung
- 9 GummifüÙe

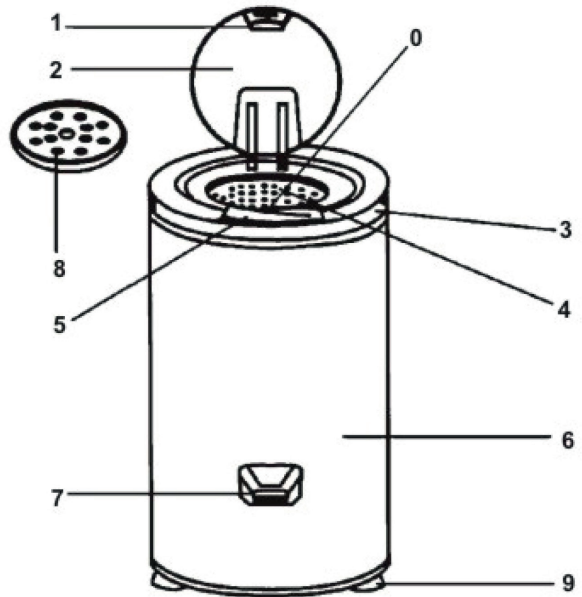

Inbetriebnahme und Bedienung

Vor dem ersten Betrieb

- Entfernen Sie vor der ersten Benutzung sämtlichen Schaumstoff aus dem Inneren und wischen Sie die Trommel mit einem feuchten Tuch und einem milden Reinigungsmittel aus.
- Entfernen Sie die schwarze, runde Motor-Sperre vom Boden des Geräts. Diese verhindert, dass sich der Motor während des Transports zu stark bewegt und unter Umständen das Gerät beschädigt. Wie Sie die Motorsperre entfernen, erfahren Sie im nächsten Abschnitt.
- Stellen Sie sicher, dass ihre Stromversorgung eine Spannung von 220-240V/50Hz aufweist und ordentlich geerdet ist.
- Stellen Sie den Schalter auf die 0-Position und öffnen Sie den Deckel.
- Stecken Sie den Netzstecker in die Steckdose.
- Stellen Sie ein Gefäß zum Auffangen des Wassers unter den Abfluss. Es wird empfohlen, dies bereits vor dem Beladen des Geräts zu tun, da das Wasser aus der nassen Kleidung bereits vor dem Einschalten des Geräts ablaufen kann.

Wie Sie die Motorsperre entfernen

- Bewegen Sie den Griff in die vom Pfeil angezeigte Richtung.
- Ziehen Sie die Motorsperre heraus.

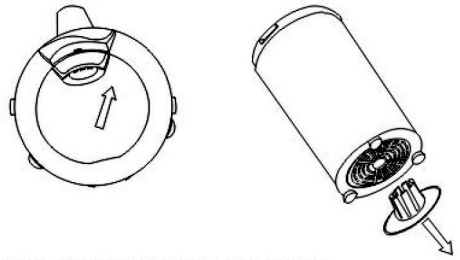

Wie Sie die Schleuder richtig befüllen

- Legen Sie jedes Kleidungsstück ausgebreitet in die Schleuder. Die leichtesten Kleidungsstücke, wie z.B. Socken oder Halstücher, sollten möglichst in die Mitte gelegt werden.
- Versuchen Sie offene Zwischenräume und damit eine ungleiche Gewichtsverteilung zu vermeiden.
- Legen Sie nach dem Befüllen die runde Sicherheitsabdeckung in die Trommel auf die Kleidung. Verwenden Sie beim Herunterdrücken der Kleidung nicht zu viel Kraft.
- Die Sicherheitsabdeckung verhindert, dass Kleidungsstücke aus der Trommel gedrückt werden und dabei unter Umständen das Gerät beschädigen. Das Herunterdrücken der Kleidung sorgt zudem für eine bessere Gewichtsverteilung.

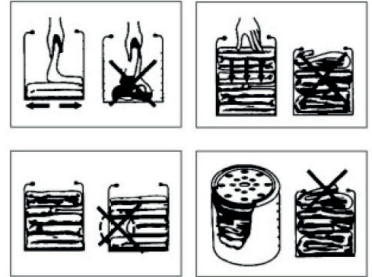

Bedienung

1. Schließen Sie den Deckel. Legen Sie den Schalter aus Position 1. Das Gerät beginnt automatisch mit dem Betrieb.
2. **WICHTIG:** Die Wäscheschleuder ist mit einem speziellen Sicherheitsmechanismus ausgestattet, der verhindert, dass der Schalter auf Position 1 gestellt werden kann, während der Deckel nicht offen ist. Falls die Schleuder während dem Betriebsstart zu wackeln anfängt müssen Sie das Gerät stoppen, indem Sie den Schalter auf 0 stellen, die Gewichtsverteilung der Kleidung verbessern und das Gerät neu starten.
3. Wenn die Wäscheschleuder startet, beginnt Wasser aus dem Abfluss zu laufen. Vergessen Sie nicht ein Gefäß zum Auffangen des Wassers unter den Abfluss zu stellen. Wenn das Wasser aufhört aus dem Abfluss zu fließen (nach ca. 2-3 Minuten, je nach Art der Kleidung), können Sie das Gerät abschalten, indem Sie den Schalter auf die Position 0 setzen.
4. Öffnen Sie den Deckel (2), wenn die Trommel (4) vollständig zum Stillstand gekommen ist. Ein Sicherheitsmechanismus verhindert, dass der Deckel geöffnet wird während sich die Trommel (4) noch dreht. Versuchen Sie nicht, den Deckel mit Gewalt zu öffnen.



HINWEIS: Möglicherweise dreht sich nach dem Einstecken des Steckers die Trommel für 10 Sekunden sehr langsam, selbst wenn Sie das Gerät nicht eingeschaltet haben. Dies stellt weder einen Defekt noch ein Sicherheitsrisiko dar, da sich die Trommel nur sehr langsam dreht. Verursacht wird dies, durch eventuelle Restspannung im eingebauten Kondensator.

Reinigung und Pflege

- Ziehen Sie nach dem Benutzen den Stecker aus der Steckdose.
- Neigen Sie das Gerät in Richtung des Abflusses und lassen Sie restliches Wasser abfließen.
- Verwenden Sie keine Scheuermittel, um die Kunststoff- und Metallteile zu reinigen. Verwenden Sie keine Lösemittel oder Benzin.
- Spülen Sie das Gerät nicht ab.
- Wickeln Sie das Stromkabel nach der Benutzung auf.
- Verwenden Sie die Griffe, um das Gerät zu heben oder zu transportieren.
- Heben Sie es niemals am Abfluss oder am Stromkabel an.
- Bewahren Sie das Halten Sie das Gerät in einem trockenen, sauberen Raum auf.

Wichtige Hinweise

- Verwenden Sie kein Verlängerungskabel mit einer Masseleitung.
- Stellen Sie den Schalter immer auf die 0-Position, bevor Sie den Stecker ziehen.
- Ziehen Sie den Netzstecker niemals, indem Sie am Kabel ziehen. Ziehen Sie immer direkt am Stecker selbst.
- Verwenden Sie das Gerät nur unter Aufsicht. Schalten Sie das Gerät ab, wenn Sie den Raum verlassen müssen.
- Geben Sie niemals Turnschuhe, Rucksäcke, Teddy-Bären oder ähnliche Produkte in die Wäscheschleuder.

Hinweise zur Entsorgung



Befindet sich die linke Abbildung (durchgestrichene Mülltonne auf Rädern) auf dem Produkt, gilt die Europäische Richtlinie 2002/96/EG. Diese Produkte dürfen nicht mit dem normalen Hausmüll entsorgt werden. Informieren Sie sich über die örtlichen Regelungen zur getrennten Sammlung elektrischer und elektronischer Gerätschaften. Richten Sie sich nach den örtlichen Regelungen und entsorgen Sie Altgeräte nicht über den Hausmüll. Durch die regelkonforme Entsorgung der Altgeräte werden Umwelt und die Gesundheit ihrer Mitmenschen vor möglichen negativen Konsequenzen geschützt. Materialrecycling hilft, den Verbrauch von Rohstoffen zu verringern.

Konformitätserklärung

Hersteller: Chal-Tec GmbH, Wallstraße 16, 10179 Berlin, Deutschland.



Dieses Produkt entspricht den folgenden Europäischen Richtlinien:
2004/108/EG (EMV)
2011/65/EU (RoHS)
2006/95/EG (LVD)

Dear Customer,

Congratulations on purchasing this equipment. Please read this manual carefully and take care of the following hints to avoid damages. Any failure caused by ignoring the mentioned items and cautions mentioned in the instruction manual are not covered by our warranty and any liability.

Safety Instructions

To reduce the risk of fire, electric shock and damage:

- Do not expose this device to rain.
- Do not place objects on the unit filled with liquids, such as vases.
- Use recommended accessories only.
- Do not repair this device yourself. Refer repairs to qualified service personnel.
- Do not drop any metal objects into this unit.
- Do not place heavy objects on top of this unit.

Power cord / power supply

- Make sure that the power supply voltage corresponds to the specifications on this unit.
- Plug the power cord into the outlet securely.
- Do not pull the cable, do not bend it and do not place heavy objects on it.
- Do not handle the plug with wet hands.
- Grasp the plug when pulling out of the electrical outlet.
- Do not use a damaged power plug or a damaged electrical outlet.
- Install this unit so that the power cord can be unplugged immediately when a problem occurs.

Small objects / Packaging Parts

Store small objects (eg screws and other mounting hardware, memory cards) and packaging parts out of the reach of children. Do not let you play with the film. Risk of suffocation!

Location

- Set the appliance on a dry, flat, waterproof and heat-resistant surface.
- The socket must be readily accessible to disconnect the unit quickly in an emergency from the electrical circuit.
- Do not install or position this unit in a bookcase, built-in wardrobe or any other confined space. Ensure good ventilation of the unit.
- Do not place near to an amplifier or other equipment that may be hot. The heat can damage the unit.
- Do not expose this unit to direct sunlight, high temperatures, excessive moisture and excessive vibration.

Intended Use

- This device is used for drying cloths. It is exclusively meant for this purpose and must only be used for this purpose. It may only be used in the manner as described in this manual.
- This product is not designed for use by persons (including children) who have reduced physical, sensory or mental capacities or persons with no experience or knowledge, unless they are instructed and supervised in the use of the appliance by a person responsible for their safety.

Transport

- Please keep the original packaging. To an adequate protection during transport of the device, pack the unit in its original packaging.

Cleaning

Do not use volatile liquids, such as insecticide spray. Dont clean the surface with strong pressure otherwise it could get damaged. Rubber or plastic should not be in in contact with the devive over a longer period. Clean the appliance and the floor using a soft cloth and warm water, if necessary, a soap solution. Never submerge the base in water or any other liquid.

Repairs

- Repairs to the appliance should only be carried out by an authorized service center.
- A remodeling or modification of the affected product safety. Risk of injury!
- Open the product never arbitrarily and perform repairs never yourself!
- Incorrect reassembly may result in malfunction or total failure.
- Open in no case the unit. We assume no liability for consequential damages. The warranty expires at foreign interference with the device.

Product Description

- 0 Children lock
- 1 Lid fastener
- 2 Lid
- 3 Handles
- 4 Inner tub
- 5 Switch
- 6 Main body
- 7 Drain spout
- 8 Safety cover
- 9 Rubber feet

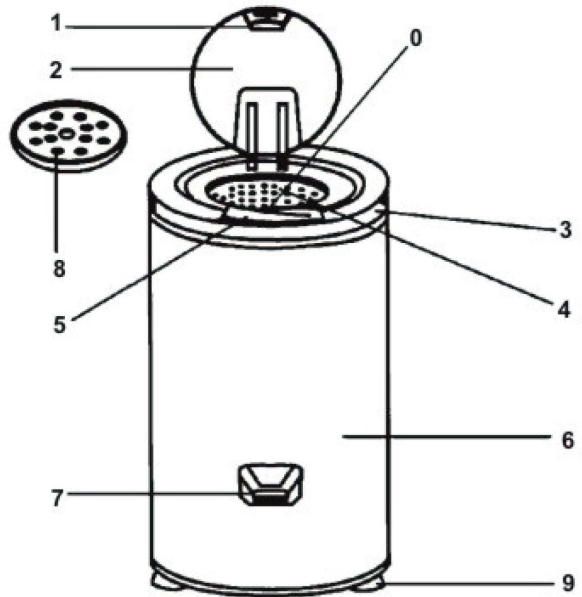

Use and Operation

Before first Use

- Before using your spin dryer for the first time, remove the foam inside the inner tub and clean inside with a wet clean cloth and a non-polishing detergent.
- Remove the black, round motor locking device from the bottom of the unit. This prevents the motor from moving around and potentially damaging the machine during shipping.
- Check to make sure your electric supply is 220-240V/50Hz and properly grounded.
- Plug in the machine and make sure it is properly connected to the power supply.
- With the switch handle (5) in the (0) position, open the lid(2).
- Place a small container under the drain spout to catch the water. It is helpful to do this before loading the clothes, as in some cases water can come out of the drain spout before operating the machine.

Removing the Motor Locking System

- Move the handle towards the position indicated by the arrow.
- Remove the motor locking system.

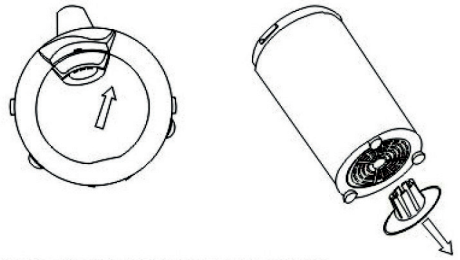

How to properly load the Spin Dryer

- Load each article of clothing in an extended manner. The lightest articles, such as socks, slaps, handkerchiefs, etc. should be put in the middle of the load.
- Try to prevent open spaces between items when loading the clothes, as this can potentially cause an unbalanced load.
- After loading, insert the round safety Cover inside the inner tub, on top of The clothes. Do not use an excessive amount of force cover inside the inner tub on top of the clothes.
- The safety cover prevents clothes from leaving the inner tub and potentially damaging the machine. Also, pressing down on the clothes with the safety cover can help balance the load.

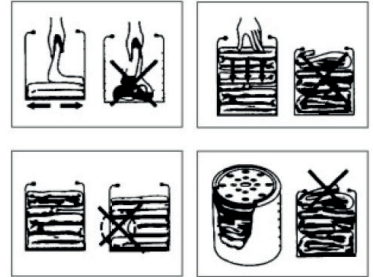

Operation

1. Load each article of clothing in an extended manner. The lightest articles, such as socks, slaps, handkerchiefs, etc. should be put in the middle of the load.
2. Try to prevent open spaces between items when loading the clothes, as this can potentially cause an unbalanced load. After loading, insert the round safety Cover inside the inner tub, on top of The clothes. Do not use an excessive amount of force cover inside the inner tub on top of the clothes.
3. The safety cover prevents clothes from leaving the inner tub and potentially damaging the machine. Close the lid (2). Move the switch handle (5) to the on position (1). The machine will start automatically.
4. Important: The spin dryer is equipped with a special safety feature, which prevents you from moving the switch handle to the on position (1) while the lid (2) is open.
5. If the spin dryer starts shaking or moving, stop it by turning the switch handle to the (0) position, balance the load and start again.
6. When the spin dryer starts, water will start flowing out of the drain spout (7). Place small container under the drain spout to catch the water. When water stops flowing out of the drain spout (normally in about 2-3 minutes, depending on the type of clothes), you stop the machine by moving the switch handle (5) to the (0) position.
7. Open the lid (2) when the inner tub (4) has come to a complete stop. The spin dryer is equipped with a special electronic lock which does not allow the lid to be lifted while the inner tub (4) is still spinning. Do not try to force it open before it unlock after 10 seconds time delay. The inner tub may spin very slowly for up to around 10 seconds when plugged in, before you turn the machine. This is not a product defect, nor does it present any safety issue due to the extremely low speed. It is due to a small amount of electricity stored in the capacitor.



Cleaning and Care

- After using the spin dryer, unplug the power cord from the wall socket.
- Tilt the machine in the direction of the drain spout to remove any remaining water.
- To clean plastic and metal parts, such as the inner drum, use a non-polishing detergent. Do not use solvents, kerosene, gasoline, etc. Do not wash the machine. Wrap the cord around the upper cover as indicated in the figure.
- To carry or lift the machine, use the handles (3). Never lift it from the drain spout or power cord.
- Keep your spin dryer stored indoors, in a clean, dry place.

Caution

- Never use extension cords without a ground wire.
- Before unplugging the spin dryer, always put the switch handle in the (0) position.
- Never unplug the machine by pulling the cord, always pull the plug.
- Always use under direct supervision. If you need to leave, stop the machine first.
- Never put sneakers, back packs, teddy bears or similar items into the spin dryer.
- This appliance is not intended for use by persons (including children) with reduced physical, sensory or mental capabilities, or lack of experience and knowledge. Unless they have been given supervision or instruction concerning use of the appliance by a person responsible for their safety. Children should be supervised to ensure that they do not play with this appliance.
- To avoid risk, be sure to replace the power cord by technicians from the manufacturer, their local maintenance stores or similar parts if it is damaged.

Hints on Disposal



According to the European waste regulation 2002/96/EC this symbol on the product or on its packaging indicates that this product may not be treated as household waste. Instead it should be taken to the appropriate collection point for the recycling of electrical and electronic equipment. By ensuring this product is disposed of correctly, you will help prevent potential negative consequences for the environment and human health, which could otherwise be caused by inappropriate waste handling of this product. For more detailed information about recycling of this product, please contact your local council or your household waste disposal service.

Declaration of Conformity

Producer: Chal-Tec GmbH, Wallstraße 16, 10179 Berlin, Germany.



This product is conform to the following European Directives:

2004/108/EC (EMC)

2011/65/EU (RoHS)

2006/95/EC (LVD)

Estimado cliente:

Le felicitamos por la adquisición de este producto. Lea atentamente el siguiente manual y siga cuidadosamente las instrucciones de uso con el fin de evitar posibles daños. La empresa no se responsabiliza de los daños ocasionados por un uso indebido del producto o por haber desatendido las indicaciones de seguridad.

Indicaciones de seguridad

Para reducir el riesgo de incendio, descarga eléctrica y otros daños:

- Proteja el aparato de la lluvia.
- No coloque encima del aparato recipientes que contengan líquido, como jarrones.
- Utilice exclusivamente los accesorios recomendados por el fabricante.
- No repare el aparato usted mismo.
- En caso de avería, contacte con el servicio de atención al cliente.
- No deje caer objetos de metal sobre el aparato.

Cable de alimentación/fuente de alimentación

- Asegúrese de que la tensión del suministro eléctrico se adecua a los valores especificados en el aparato.
- Introduzca el enchufe completamente en la toma de corriente.
- No tire del cable ni lo pise ni coloque objetos pesados encima.
- No toque el enchufe con las manos mojadas.
- Para desenchufar el aparato no tire del cable, sino del cuerpo del enchufe.
- No utilice enchufes ni tomas de corriente en mal estado.
- Instale el aparato de tal manera que el cable de alimentación pueda desenchufarse inmediatamente de la toma de corriente en caso de avería.

Piezas pequeñas/ partes del embalaje

Mantenga las piezas pequeñas (p.ej. tornillos y otro material de montaje) y las partes del embalaje fuera del alcance de los niños para evitar que se atraganten. No permita que los niños pequeños jueguen con los plásticos, pueden provocar riesgo de asfixia.

Instalación

- Coloque el aparato en una superficie seca, plana y resistente al calor y al agua.
- La toma de corriente debe ser accesible para desconectar el aparato de la red eléctrica en caso de avería.
- No instale ni coloque este aparato en estanterías, armarios empotrados u otros lugares estrechos. Asegúrese de que el aparato cuenta con suficiente ventilación.
- No coloque el aparato sobre amplificadores u otros aparatos que puedan generar calor, podría dañar el aparato.
- No exponga el aparato a la luz directa del sol, temperaturas y humedad altas y movimientos demasiado bruscos.

Adaptador de CA

- El adaptador de CA funciona con corriente alterna de 220-240 V.
- Utilice un enchufe adaptador adecuado en caso de que el enchufe no encaje en la toma de corriente.

Uso del aparato

Este aparato ha sido concebido para centrifugar prendas de ropa. Se ha diseñado solamente para tal efecto y no debe ser utilizado para ningún otro fin distinto al del indicado en estas instrucciones de uso. Las personas, incluidos niños, con discapacidades físicas, psíquicas o sensoriales o carentes de la experiencia y conocimiento necesarios no podrán utilizar el aparato salvo que estén bajo supervisión o hayan sido previamente instruidas sobre su utilización y las indicaciones de seguridad y se hayan familiarizado con sus funciones. Los niños deberán estar vigilados para evitar que jueguen con el aparato.

Transporte del aparato

Conserve el embalaje original. Para proteger el aparato durante el transporte introdúzcalo en su embalaje original.

Limpieza

No utilice líquidos volátiles, como sprays insecticidas. El exterior del aparato podría dañarse si se frota demasiado fuerte. Evite que el aparato esté en contacto continuado con objetos de goma o plástico. Limpie el aparato y los niveles con un paño suave y agua tibia con jabón. Nunca sumerja la base en agua.

Reparaciones

- Las reparaciones deberán ser realizadas solamente por personal técnico autorizado.
- La transformación o cambio del producto reduce la seguridad del mismo.
- Nunca abra el producto por su cuenta ni intente repararlo.
- Un montaje deficiente conlleva fallos en el funcionamiento o una avería total del aparato.
- Nunca abra el aparato.
- El fabricante no se responsabiliza de los daños resultantes. Quedan reservados cambios en los datos técnicos y posibles errores.
- La garantía expirará si abre el aparato.

Descripción del aparato

- 0 Seguro para niños
- 1 Cierre de la tapa
- 2 Tapa
- 3 Asa
- 4 Tambor
- 5 Interruptor
- 6 Estructura principal
- 7 Desagüe
- 8 Tapa de seguridad
- 9 Patas de goma

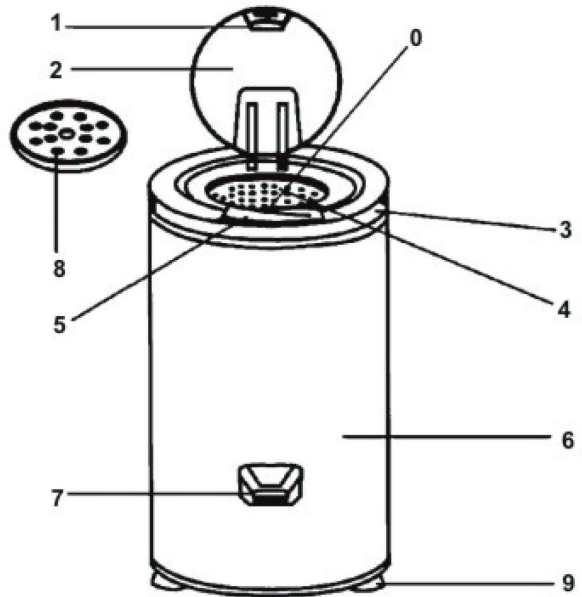

Puesta en marcha y utilización

Antes del primer uso

- Retire antes del primer uso la espuma del interior y limpie el tambor con un paño húmedo y un limpiador no abrasivo.
- Retire el tornillo negro de bloqueo del motor situado en el fondo del aparato. Este evita que el motor se mueva demasiado durante el transporte y minimiza el riesgo de daños. Más adelante le explicaremos cómo desbloquear el motor.
- Asegúrese de que el aparato recibe un suministro eléctrico de 220-240 V / 50 HZ y existe una toma de tierra.
- Coloque el interruptor en la posición 0 y abra la tapa.
- Conecte el enchufe a la toma de corriente.
- Coloque un recipiente bajo el desagüe para recoger el agua. Se recomienda realizar esta acción antes de introducir las prendas de ropa, pues si estas están muy mojadas puede salir agua por el desagüe antes de poner en marcha el aparato.

Cómo desbloquear el motor

- Mueva el asa en la dirección señalada por las flechas.
- Extraiga el tornillo de bloqueo del motor.

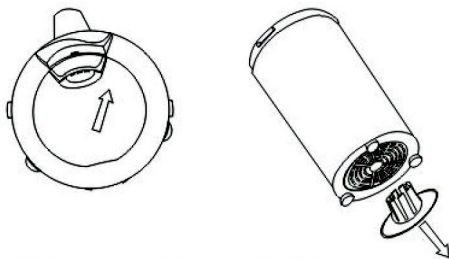

Cómo llenar correctamente la cel centrifugador

- Introduzca las prendas de ropa sin presión en el centrifugador. Las prendas más ligeras como los calcetines o pañuelos deben colocarse en la parte central.
- Intente evitar espacios entre la ropa, podría provocar una distribución del peso irregular.
- Tras introducir las prendas, coloque la tapa de seguridad redonda en el tambor, sobre la ropa. No presione demasiado la ropa para colocarla.
- La tapa de seguridad evita que las prendas salgan fuera del tambor y que esto pueda provocar una avería en el aparato. Además, al presionar la ropa ligeramente se favorece una mejor distribución del peso.

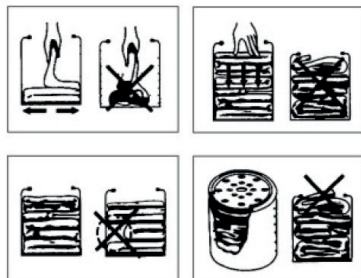

Utilización

1. Cierre la tapa. Coloque el interruptor en la posición 1. El aparato comenzará a funcionar automáticamente.
2. **IMPORTANTE:** el centrifugador está equipado con un mecanismo de seguridad especial que puede activar la posición 1 del interruptor si la tapa no está abierta. Si el centrifugador comienza a vibrar durante el comienzo del programa, deberá detenerlo colocando el interruptor en la posición 0. Deberá redistribuir las prendas de ropa y reiniciar el aparato.
3. Al iniciar el centrifugador, el agua comienza a fluir por el desagüe. No olvide colocar un recipiente bajo el mismo para recoger el agua. Cuando el agua deje de salir por el desagüe (transcurridos 2-3 minutos, dependiendo del tipo de ropa), apague el aparato colocando el interruptor en la posición 0.
4. Abra la tapa (2) cuando el tambor (4) se haya detenido por completo. Un mecanismo de seguridad evita que abra la tapa con el tambor (4) todavía en movimiento. No intente forzar la tapa.

Advertencia: es posible que tras enchufar el aparato el tambor se mueva muy despacio durante los primeros 10 segundos, incluso cuando no haya encendido el aparato. Este fenómeno no se trata de ninguna avería ni de un riesgo para su seguridad, pues el tambor se mueve muy lentamente y está provocado por la tensión acumulada en el condensador integrado.

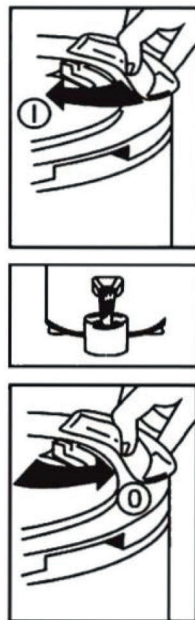

Limpieza y cuidado

- Tras utilizar el aparato, desconecte el enchufe.
- Incline el aparato en dirección al desagüe para expulsar el agua restante.
- No utilice productos abrasivos para limpiar las piezas de plástico y metal. No utilice disolventes ni gasolina.
- No enjuague el aparato.
- Enrolle el cable después de utilizar el aparato.
- Utilice las asas para levantar o transportar el aparato.
- Nunca tire del desagüe ni del cable de alimentación.
- Guarde el aparato en un lugar limpio y seco.

Indicaciones importantes

- No utilice cables alargadores sin una conexión a tierra.
- Coloque el interruptor en la posición 0 antes de desconectar el enchufe.
- Nunca desconecte el enchufe tirando del cable. En su lugar, agarre el cuerpo del enchufe.
- No deje el aparato en funcionamiento si no se encuentra bajo supervisión. Apague el aparato si debe abandonar la estancia.
- Nunca introduzca en el aparato zapatillas de deporte, mochilas, peluches ni productos similares.

Indicaciones para la retirada del aparato



Si el aparato lleva adherida la ilustración de la izquierda (el contenedor de basura tachado) entonces rige la normativa europea, directiva 2002/96/CE. Este producto no debe arrojarse a un contenedor de basura común. Infórmese sobre las leyes territoriales que regulan la recogida separada de aparatos eléctricos y electrónicos. Respete las leyes territoriales y no arroje aparatos viejos al cubo de la basura doméstica. Una retirada de aparatos conforme a las leyes contribuye a proteger el medio ambiente y a las personas a su alrededor frente a posibles consecuencias perjudiciales para la salud. El reciclaje ayuda a reducir el consumo de materias primas.

Declaración de conformidad

Fabricante: Chal-Tec GmbH, Wallstraße 16, 10179, Berlín (Alemania).



Este producto cumple con las siguientes directivas europeas:
2004/108/CE (EMC)
2011/65/UE (refundición RoHS 2)
2006/95/CE (baja tensión)

Gentile cliente,

La ringraziamo per aver acquistato il nostro dispositivo. La preghiamo di leggere attentamente le seguenti istruzioni e di seguirle per evitare eventuali danni. Non ci assumiamo alcuna responsabilità per danni derivati da una mancata osservazione delle avvertenze di sicurezza e da un uso improprio del dispositivo.

Avvertenze di sicurezza

Per ridurre il pericolo d'incendio, scosse elettriche e danni:

- Non esporre il dispositivo alla pioggia.
- Non collocare recipienti contenenti acqua sul dispositivo, come ad esempio vasi.
- Utilizzare esclusivamente gli accessori consigliati.
- Non riparare il dispositivo autonomamente.
- Per la manutenzione, rivolgersi a personale qualificato.
- Non far cadere oggetti in metallo sul dispositivo.

Cavo di rete/alimentatore

- Collegare il dispositivo solo a prese la cui tensione è conforme a quella indicata.
- Inserire la spina correttamente nella presa.
- Non tirare il cavo per staccare la spina, non piegarlo e non collocare oggetti pesanti al di sopra.
- Non toccare la spina con le mani bagnate.
- Non tirare il cavo per staccare la spina ma estrarre sempre la spina afferrandola alla base.
- Non utilizzare il dispositivo se il cavo di rete è danneggiato. Non collegare il dispositivo ad una presa danneggiata.
- Installare il dispositivo in modo da staccare prontamente il cavo di rete in caso di emergenza.

Parti più piccole/imballaggio

- Conservare le parti più piccole (ad es. viti e altro materiale di montaggio e d'imballaggio) lontano dalla portata dei bambini, per evitare che le ingeriscano. Non lasciare che i bambini giochino con il materiale d'imballaggio. Pericolo di soffocamento!

Collocazione

- Posizionare il dispositivo su una superficie asciutta, piana, impermeabile e resistente al calore.
- La presa deve essere di facile accesso in modo da poterla staccare prontamente in caso di emergenza.
- Non collocare il dispositivo all'interno di librerie, armadi o in qualsiasi altro spazio ristretto. Assicurarsi che ci sia un'adeguata aereazione intorno al dispositivo.
- Non collocare il dispositivo su amplificatori o su altri dispositivi che diventano caldi. Il calore potrebbe danneggiare il dispositivo.
- Non esporre il dispositivo alla luce diretta del sole, ad alte temperature, all'umidità e a forti vibrazioni.

Adattatore di rete

- L'adattatore di rete funziona con corrente alternata (220 – 240 V).
- Utilizzare un adattatore idoneo se la spina non è adatta alla presa.

Utilizzo conforme

Il dispositivo serve a centrifugare gli indumenti e può essere utilizzato solo per questo scopo e nelle modalità descritte nel presente manuale. Il dispositivo non è destinato a persone (inclusi i bambini) con capacità fisiche e mentali ridotte o che non dispongono delle conoscenze necessarie, a meno che un supervisore ha prima spiegato loro le funzioni e le avvertenze di sicurezza. Sorvegliare i bambini affinché non giochino con il dispositivo.

Trasporto

Conservare la confezione originale. Per garantire una protezione adeguata del dispositivo durante il trasporto, riporlo nella confezione originale.

Pulizia

- Reparaturen am Gerät sollten nur von einer autorisierten Fachwerkstatt durchgeführt werden.
- Ein Umbauen oder Verändern des Produktes beeinträchtigt die Produktsicherheit. Verletzungsgefahr!
- Öffnen Sie das Produkt niemals eigenmächtig und führen Sie Reparaturen nie selber aus!
- Falscher Zusammenbau führt möglicherweise zu Fehlfunktionen oder dem Totalausfall.
- Öffnen Sie in keinem Fall das Gerät.
- Es wird keine Haftung für Folgeschäden übernommen. Technische Änderungen und Irrtümer vorbehalten!
- Die Gewährleistung verfällt bei Fremdeingriffen in das Gerät.

Riparazioni

- Le riparazioni devono essere eseguite da un centro assistenza autorizzato.
- Apportare modifiche al prodotto compromette la sicurezza del prodotto stesso. Pericolo di lesioni!
- Non aprire mai il prodotto e non tentare di ripararlo autonomamente!
- Un montaggio errato può causare di malfunzionamenti o guasto totale.
- Non aprire mai il dispositivo.
- Si declina ogni responsabilità per danni impliciti. Ci riserviamo il diritto di apportare modifiche tecniche e di correggere eventuali errori!
- La garanzia decade in caso di intervento da parte di terzi.

Descrizione del prodotto

- 0 Blocco bambini
- 1 Chiusura coperchio
- 2 Coperchio
- 3 Impugnatura
- 4 Cestello
- 5 Interruttore
- 6 Alloggiamento
- 7 Scarico
- 8 Coperchio di sicurezza
- 9 Piedi di gomma

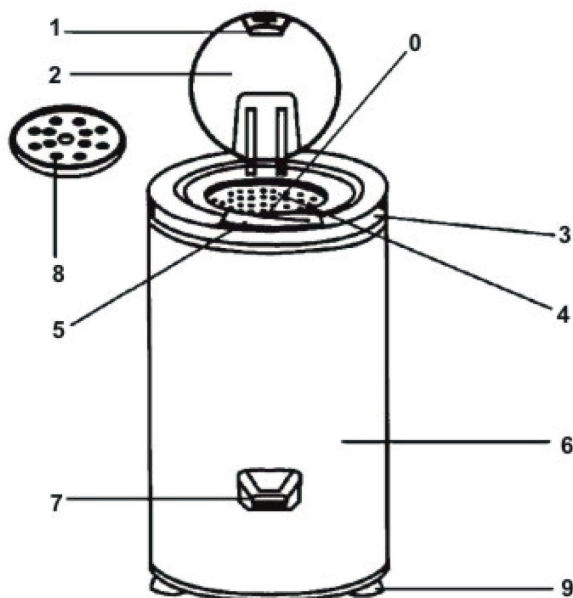

Messa in funzione e utilizzo

Avvertenze per il primo utilizzo

- Prima di utilizzare il dispositivo per la prima volta, rimuovere completamente il materiale di imballaggio e pulire il cestello con un panno umido e un detergente delicato.
- Rimuovere dal fondo del dispositivo il blocco nero e tondo. Questo impedisce al motore di spostarsi durante il trasporto e di danneggiarsi. Nella sezione successiva viene spiegato come rimuovere il blocco motore.
- Collegare il dispositivo ad una presa dotata di messa a terra la cui tensione è conforme a quella indicata (220-240V/50Hz).
- Posizionare l'interruttore su 0 e aprire il coperchio.
- Inserire la spina nella presa di corrente.
- Posizionare un contenitore per raccogliere l'acqua sotto lo scarico. Compiere questa operazione prima di introdurre gli indumenti, poiché l'acqua può fuoriuscire dai vestiti bagnati prima dell'accensione del dispositivo.

Rimuovere il blocco motore

- Spostare l'impugnatura nella direzione indicata dalla freccia.
- Estrarre il blocco motore.

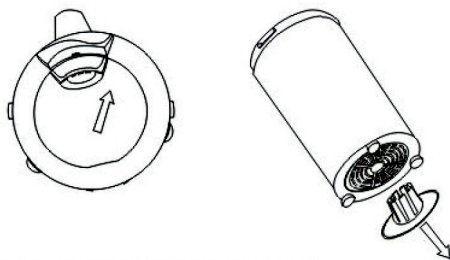

Come riempire correttamente la centrifuga

- Inserire gli indumenti nella centrifuga. I capi più leggeri, come ad esempio calzini o scarpe, devono essere posizionati al centro.
- Cercare di distribuire gli indumenti in maniera uniforme per una corretta distribuzione del peso.
- Dopo aver riempito la centrifuga, inserire nel cestello il coperchio di sicurezza tondo. Posizionarlo sopra gli indumenti. Non esercitare troppa pressione quando si chiude il coperchio.
- Il coperchio di sicurezza impedisce agli indumenti di fuoriuscire dal cestello e di danneggiare il dispositivo. Inoltre per una migliore distribuzione del peso, premere gli indumenti verso il basso.

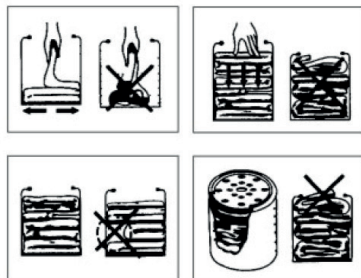

Utilizzo

1. Chiudere il coperchio. Posizionare l'interruttore su 1. Il dispositivo si mette automaticamente in funzione.
2. **IMPORTANTE:** la centrifuga è dotata di un meccanismo di sicurezza che impedisce di posizionare l'interruttore su 1 quando il coperchio è aperto. Se il dispositivo inizia a vibrare, è necessario arrestarlo posizionando l'interruttore su 0 e migliorare la distribuzione del peso dei vestiti. Infine riavviare il dispositivo.
3. Quando la centrifuga si avvia, l'acqua inizia a scorrere dallo scarico. Collocare un recipiente per la raccolta dell'acqua sotto lo scarico. Quando il flusso dell'acqua si è arrestato, (dopo 2-3 minuti, in base al tipo di indumenti), è possibile disattivare il dispositivo posizionando l'interruttore su 0.
4. Aprire il coperchio (2) solo quando il cestello (4) si è arrestato completamente. Un meccanismo di sicurezza impedisce al coperchio di aprirsi mentre il cestello (4) è ancora in funzione. Non cercare di aprire il coperchio con la forza.

NOTA: è possibile che dopo aver inserito la spina, il cestello inizi a ruotare molto lentamente per 10 secondi, anche se il dispositivo non è stato acceso. Ciò non costituisce né un malfunzionamento né un rischio per la sicurezza perché il cestello ruota molto lentamente. Ciò può essere dovuto a eventuali tensioni residue nel condensatore integrato.



Pulizia e manutenzione

- Dopo l'utilizzo, disinserire la spina dalla presa di corrente.
- Inclinare il dispositivo verso lo scarico e lasciare scorrere l'acqua residua.
- Non usare abrasivi per pulire le parti in plastica e in metallo. Non usare solventi o benzina.
- Non risciacquare il dispositivo.
- Non avvolgere il cavo di alimentazione dopo l'uso.
- Utilizzare le impugnature per sollevare il dispositivo o per trasportarlo.
- Non sollevare mai il dispositivo tramite il foro dello scarico o il cavo di alimentazione.
- Conservare il dispositivo in un luogo asciutto e pulito.

Note importanti

- Non utilizzare prolunghe senza messa a terra.
- Prima di disinserire la spina, posizionare l'interruttore su 0.
- Non staccare la spina tirando il cavo, ma afferrare sempre la spina alla base.
- Non lasciare il dispositivo incustodito. Spegnerlo se si deve lasciare la stanza.
- Non introdurre mai scarpe da tennis, zaini, orsacchiotti o simili nella centrifuga.

Smaltimento



Se sul prodotto è presente la figura a sinistra (il cassonetto dei rifiuti mobile sbarrato), si applica la direttiva europea 2002/96/CE. Questi prodotti non possono essere smaltiti con i rifiuti normali. Informarsi sulle disposizioni vigenti in merito alla raccolta separata di dispositivi elettrici ed elettronici. Non smaltire i vecchi dispositivi con i rifiuti domestici. Grazie al corretto smaltimento dei vecchi dispositivi, si proteggono il pianeta e la salute delle persone da possibili conseguenze negative. Il riciclo di materiali aiuta a ridurre il consumo di materie prime.

Dichiarazione di conformità

Produttore: Chal-Tec GmbH, Wallstraße 16, 10179 Berlino, Germania.



Questo prodotto è conforme alle seguenti direttive europee:
2004/108/CE (EMC)
2011/65/UE (RoHS)
2006/95/CE (LVD)

Chère cliente, chère client,

Toutes nos félicitations pour l'acquisition de cet appareil. Veuillez lire attentivement et respecter les instructions de branchement et d'utilisation afin d'éviter d'éventuels dommages techniques. Nous n'assurons aucune responsabilité pour les dommages survenus à cause du non-respect des consignes de sécurité ou d'un usage non conforme.

Consignes de sécurité

Pour réduire le risque d'incendies, de décharges électriques et de dégâts :

- N'exposez pas cet appareil à la pluie.
- Ne posez pas de récipients remplis de liquides, comme des vases, sur cet appareil.
- N'utilisez que les accessoires recommandés.
- Ne réparez pas l'appareil vous-même.
- Pour l'entretien, adressez-vous au personnel d'assistance qualifié.
- Ne faites tomber aucun objet en métal sur cet appareil.

Cordon d'alimentation/bloc d'alimentation

- Assurez-vous que la tension de l'alimentation électrique corresponde à la valeur indiquée sur cet appareil.
- Insérez entièrement la fiche du cordon d'alimentation dans la prise secteur.
- Ne tirez pas sur le câble, ne le pliez pas et ne posez pas d'objets lourds dessus.
- Ne touchez pas la fiche avec les mains mouillées.
- Pour débrancher le cordon, attrapez-le par la partie protégée.
- N'utilisez pas de fiche ou de prise secteur endommagées.
- Installez l'appareil de manière à ce que le cordon d'alimentation puisse être débranché immédiatement de la prise secteur en cas de problème.

Petits objets et emballages

Conservez les petits objets (comme les vis et autres éléments de montage, les cartes mémoires) ainsi que les emballages hors de portée des enfants pour qu'ils ne puissent pas les avaler. Ne laissez pas les jeunes enfants jouer avec les plastiques. Ils risquent de s'asphyxier !

Installation

- Installez l'appareil sur une surface sèche, plane et étanche.
- La prise secteur doit être facilement accessible pour pouvoir rapidement mettre l'appareil hors circuit en cas d'urgence.
- N'installez pas cet appareil sur une bibliothèque, un placard intégré ni tout autre espace étroit. Assurez-vous que l'appareil soit suffisamment aéré.
- Ne posez pas l'appareil sur un amplificateur ou autre appareil qui peut devenir chaud. La chaleur pourrait l'endommager.
- Ne soumettez pas l'appareil aux rayons directs du soleil, à des températures élevées, à une forte humidité, ni à des chocs et vibrations excessifs.

Adaptateur secteur

- L'adaptateur secteur fonctionne avec un courant alternatif de 220 – 240 V.
- Utilisez adaptateur de fiche adéquat si la fiche ne rentre pas dans la prise secteur.

Utilisation conforme

Cet appareil sert à essorer des vêtements. Il n'est destiné qu'à cet usage et ne doit être utilisé que pour cela. L'appareil ne doit être utilisé que comme indiqué dans la notice d'utilisation. Cet appareil n'est pas destiné à être utilisé par des personnes (y compris les enfants) présentant un handicap physique, sensoriel ou mental ni par des personnes manquant d'expérience ou de connaissances, sauf si elles sont sous la surveillance d'une personne responsable de leur sécurité ou si elles ont été informées par une personne responsable de comment utiliser l'appareil. Les enfants doivent être surveillés pour garantir qu'ils ne jouent pas avec l'appareil.

Transport de l'appareil

Veillez conserver l'emballage original. Pour assurer une protection suffisante lors du transport de l'appareil, emballez-le avec l'emballage original.

Nettoyage

N'utilisez pas de liquides volatiles comme des insecticides. La surface risque d'être endommagée si vous appuyez trop fort lors du nettoyage. L'appareil ne doit pas être mis en contact prolongé avec des éléments en caoutchouc ou en plastique. Nettoyez l'appareil et les différents niveaux à l'aide d'un chiffon doux et d'eau chaude, éventuellement avec de l'eau savonneuse.

Réparations

- L'appareil ne doit être réparé que par un atelier spécialisé et habilité.
- Toute modification du produit en altère la sécurité. Attention aux risques de blessure !
- N'ouvrez jamais le produit de votre propre chef et n'effectuez jamais de réparations vous-même.
- Si l'appareil est mal monté, des dysfonctionnements voire une panne totale peuvent se produire.
- N'ouvrez jamais l'appareil.
- Aucune responsabilité n'est endossée pour les dommages indirects. Sous réserve de modifications techniques ou d'erreurs.
- La garantie expire prématurément en cas d'intervention non conforme sur l'appareil.

Éléments de commande

- 0. Sécurité enfant
- 1. Fermeture du couvercle
- 2. Couvercle
- 3. Poignée
- 4. Tambour
- 5. Interrupteur
- 6. Boîtier
- 7. Évacuation de l'eau
- 8. Couvercle de sécurité
- 9. Pieds en caoutchouc

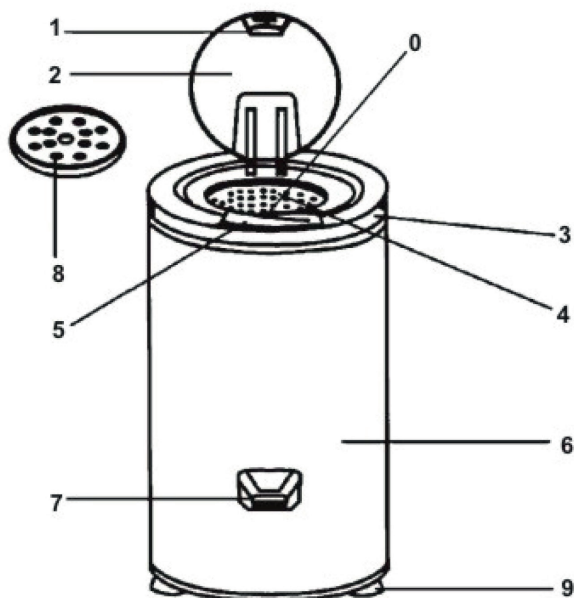

Utilisation de l'appareil

Avant la première utilisation

1. Avant la première utilisation, retirez toute la mousse se trouvant à l'intérieur de l'appareil et nettoyez le tambour avec un chiffon humide et un détergent doux.
2. Retirez le verrouillage du moteur, noir et rond, qui se trouve en bas de l'appareil. Celui-ci empêche le moteur de trop bouger pendant le transport et d'endommager l'appareil. Veuillez lire le paragraphe suivant pour savoir comment retirer le verrouillage du moteur.
3. Assurez-vous que l'alimentation électrique présente une tension comprise entre 220-240V/50Hz et soit correctement mise à terre.
4. Placez l'interrupteur en position 0 et ouvrez le couvercle.
5. Branchez l'appareil.
6. Placez un récipient sous la sortie d'évacuation pour récupérer l'eau. Nous vous conseillons de le faire avant de remplir l'essoreuse parce que l'eau des habits mouillés peut couler avant la mise en marche.

Comment retirer le verrouillage du moteur

1. Tournez la poignée dans le sens indiqué par la flèche.
2. Retirez le verrouillage du moteur.

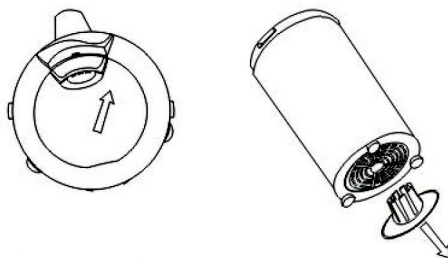

Comment remplir correctement l'essoreuse.

1. Dépliez chaque vêtement avant de le mettre dans l'essoreuse. Si possible, placez au milieu les vêtements les plus légers, comme les chaussettes ou les foulards.
2. Essayez d'éviter les espaces libres pour que la répartition du poids soit plus égale.
3. Après avoir rempli l'essoreuse, placez le couvercle de sécurité rond dans le tambour (4) sur les vêtements. N'appuyez pas trop fort pour tasser les vêtements.
4. Le couvercle de sécurité empêche les vêtements de sortir du tambour et ainsi d'endommager l'essoreuse. En outre, tasser les vêtements permet de mieux répartir leur poids.

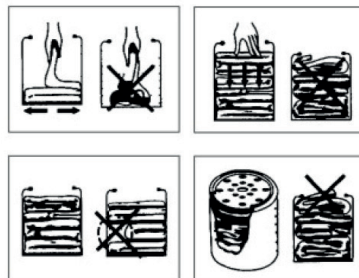

Utilisation

1. Fermez le couvercle (2). Placez l'interrupteur (5) en position 1. L'appareil se met automatiquement en marche.
2. **IMPORTANT** : L'essoreuse est équipée d'un mécanisme de sécurité particulier qui empêche de mettre l'interrupteur en position 1 tant que le couvercle est ouvert. Si pendant qu'elle est en marche, l'essoreuse commence à branler fortement ou à bouger, arrêtez l'appareil en plaçant le bouton (5) en position 0, puis améliorez la répartition du poids des vêtements avant de rallumer l'appareil.
3. Quand l'essoreuse se met en marche, l'eau commence à couler par la sortie d'évacuation (7). N'oubliez pas de placer un récipient sous cette sortie (7) pour récupérer l'eau. Quand l'eau ne coule plus de la sortie d'évacuation (7) (généralement après 2-3 minutes selon le type de vêtements), vous pouvez éteindre l'appareil en plaçant l'interrupteur (5) en position 0.
4. Ouvrez le couvercle (2) quand le tambour (4) s'est complètement immobilisé. Un mécanisme de sécurité empêche d'ouvrir le couvercle tant que le tambour (4) tourne encore. Ne forcez pas pour l'ouvrir.

Remarque : Parfois, le tambour continue à tourner très lentement pendant 10 secondes après avoir débrancher l'essoreuse. Il ne s'agit pas d'un défaut et cela ne présente aucun risque de sécurité car le tambour ne tourne que très lentement. Ceci est dû à une éventuelle tension résiduelle dans le condensateur intégré.

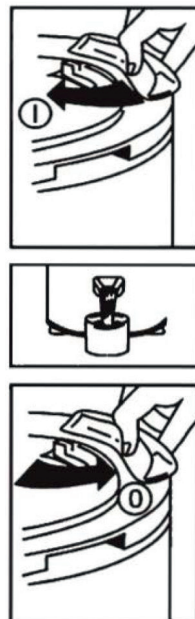

Nettoyage et entretien

- Débranchez l'appareil après utilisation.
- Inclinez l'appareil en direction de la sortie d'évacuation pour faire couler l'eau restante.
- N'utilisez pas de produits ménagers abrasifs pour nettoyer les éléments en plastique et en métal. N'utilisez pas de solvant ni d'essence.
- Ne lavez pas l'appareil.
- Enroulez le câble comme indiqué sur l'illustration.
- Utilisez la poignée (3) pour soulever ou transporter l'appareil.
- Ne le soulevez jamais par la sortie d'évacuation (7) ni par le câble d'alimentation.
- Gardez l'appareil à un endroit sec et propre.

Remarques importantes

- N'utilisez pas de rallonge avec un câble de masse.
- Placez toujours le bouton en position 0 avant de débrancher l'appareil.
- Ne débranchez jamais l'appareil en tirant sur le câble. Débranchez-le toujours en tirant directement sur la fiche.
- Surveillez toujours l'appareil quand vous l'utilisez. Éteignez-le si vous devez quitter la pièce.
- Ne placez jamais de tennis, de sacs à dos, de peluches ou autres produits similaires dans l'essoreuse.

Appareil électroniques et électroménagers usagés



Si vous trouvez cette illustration (poubelle barrée avec des roues) sur le produit, vous devez suivre la directive européenne 2002/96/EG. Ces produits ne doivent pas être jetés avec les ordures ménagères. Informez-vous sur les réglementations locales quant au ramassage séparé des appareils électriques et électroniques. Suivez les réglementations locales et ne jetez pas les appareils usagers dans la poubelle normale. En respectant les réglementations, vous préservez l'environnement et la santé de vos voisins face à de possibles conséquences négatives. Recycler permet de réduire l'utilisation des matières premières.

Déclaration de conformité

Constructeur : Chal-Tec GmbH, Wallstraße 16, 10179 Berlin, Allemagne.



Ce produit correspond aux directives européennes suivantes :
2004/108/EG (EMV)
2006/95/EG (basse tension)
2011/65/EG (RoHS)